

三相乾式変圧器 UC3タイプ (標準型)

絶縁種：F

* 端子台図は参考です。

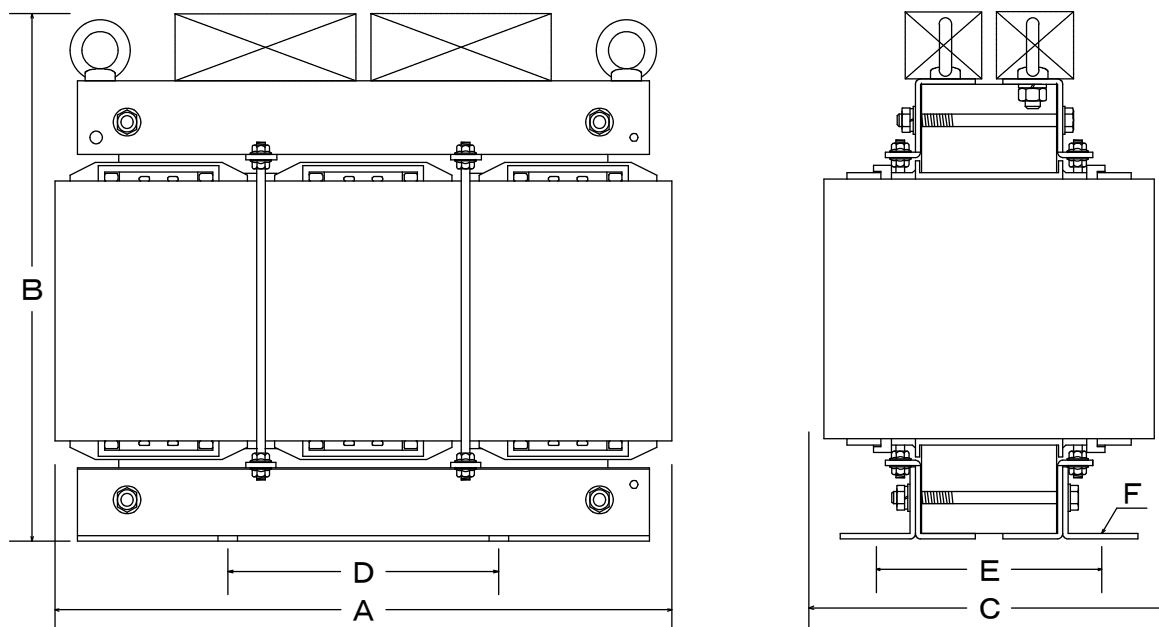

- * 使用部材の制限により1次・2次電圧は600V (50/60Hz) 以下となります。
- * 結線は昇圧時は Δ -Y、降圧時はY- Δ となります
- * 下記の寸法値は 3 ϕ 400V : 3 ϕ 200V 時の値です。
- * A寸法・B寸法・C寸法は仕様により変わる場合があります。
- * C寸法は端子台への配線部分を含みます。
- * 4KVA・5KVAはボビン形状が変わります。

容量別 標準寸法表 (mm)

* 重量は参考値です

注文型式			A	B	C	D	E	F	重量kg
UC3-	4K VA	-**-**-**	320 \pm 10	295	170 \pm 10	150	110~130	11 切りかき穴	33
UC3-	5K VA	-**-**-**	330 \pm 10	295	180 \pm 10	150	120~140	11 切りかき穴	39
UC3-	7.5K VA	-**-**-**	390 \pm 10	350	230 \pm 10	180	130~150	13 切りかき穴	59
UC3-	10K VA	-**-**-**	400 \pm 10	350	240 \pm 10	180	140~160	13 切りかき穴	68
UC3-	15K VA	-**-**-**	410 \pm 10	350	250 \pm 10	180	150~170	13 切りかき穴	86
UC3-	20K VA	-**-**-**	460 \pm 10	400	290 \pm 10	240	150~170	13 切りかき穴	112
UC3-	30K VA	-**-**-**	480 \pm 10	420	310 \pm 10	240	170~190	13 切りかき穴	146
UC3-	40K VA	-**-**-**	500 \pm 10	500	340 \pm 10	240	190~210	13 切りかき穴	180
UC3-	50K VA	-**-**-**	560 \pm 10	520	350 \pm 10	300	190~210	13 切りかき穴	219

注文型式

UC3 - 三相容量 - * * * - * * * - * * *
1次電圧 2次電圧 オプション

注) 注文時の型式は弊社で製品型式に置き換えられます。

有限会社 国電機製作所

江南工場: 〒483-8334 愛知県江南市前飛保町緑ヶ丘38番地

TEL (0587) 54-5551(代表) FAX (0587) 55-9230