

NCWトランス (コイルボビン式巻鉄芯変圧器)



A (縦置タイプ)



C1 (横置タイプ)



C2 (横置タイプ)

型式 : NCW - 0300 A - TE

* 容量

0100 → 100VA
 0150 → 150VA
 0200 → 200VA
 0300 → 300VA
 0500 → 500VA
 0750 → 750VA
 1000 → 1000VA
 1500 → 1500VA
 2500 → 2500VA

* 形状仕様

A → 縦置タイプ
 C1 → 横置タイプ
 C2 → 横置タイプ

* オプション仕様

T → 端子台
 F → 温度ヒューズ付き
 S → 静電シールド付き
 E → アース付き

* 電圧電流仕様

電圧/電流の仕様
 をご指定ください

* 保護回路の設置

保護回路は、トランスの特性を考慮し、一次側に「タイムラグ溶断型ヒューズ」「イナーシャディレイ付サーキットプロテクター」を選定してください。上記以外の「普通溶断型」もしくは「速断型」を使用された場合、電源投入時に動作したり、異常発生時に動作しなかったり等の不具合が生じることがありますのでご注意ください

特性の代表例

規格 : 絶縁変圧器 (IEC 61558-1)

仕様 : 単相50/60Hz、B種絶縁

型番	容量 (VA)	無負荷損 (W)	負荷損 (W)	インピーダンス電圧 (%)	効率 (%)
NCW-0100	80~130	1.7	9.3	8.8	90.1
NCW-0150	100~200	2.0	12.1	7.8	91.4
NCW-0200	150~275	2.3	15.5	7.6	91.9
NCW-0300	200~350	3.0	19.2	6.5	93.1
NCW-0500	300~570	4.2	23.7	5.0	94.7
NCW-0750	500~1000	4.7	31.1	4.8	95.4
NCW-1000	750~1250	6.3	38.9	4.6	95.7
NCW-1500	1000~1700	7.2	52.2	4.3	96.2
NCW-2000	1500~2300	9.6	50.2	3.0	97.1
NCW-2500	2000~2700	11.2	57.6	2.8	97.3

各タイプの外形寸法および重量

- ※ 取付寸法および外形寸法・重量は参考値です。
- ※ 端子台の種類により一部の寸法は若干異なります。

縦置タイプ (A)

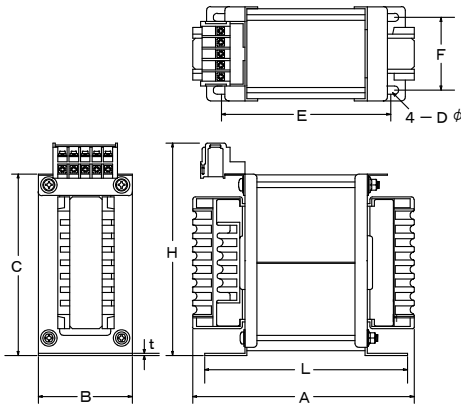

容量	寸法 (mm)									重量 kg
	A	B	C	E	F	H	L	Dφ	t	
100VA	120	51	98	91	38	123	105	4.5×10	1.2	1.7
150VA	132	54	104	101	41	129	115	4.5×10	1.2	2.1
200VA	138	57	110	101	43	135	115	4.5×10	1.2	2.5
300VA	144	63	122	113	47	147	130	5.5×12	1.2	3.3
500VA	165	70	134	133	54	159	150	5.5×12	1.6	4.9
750VA	179	77	148	152	60	173	170	6.5×14	1.6	6.9
1000VA	193	79	152	162	62	177	180	6.5×14	1.6	8.3
1500VA	215	89	173	176	72	198	200	6.5×14	1.6	11.4
2000VA	258	96	195	200	70	220	230	8.5×20	3.2	16.1
2500VA	258	98	197	210	70	225	240	8.5×20	3.2	17.3

横置タイプ (C1)

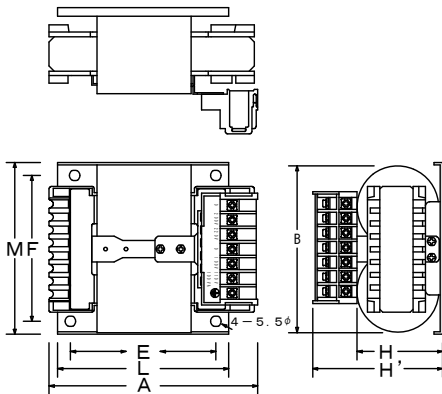

容量	寸法 (mm)									重量 kg
	A	B	M	E	F	H'	L	Dφ	t	
100VA	120	96	100	85	85	73	100	5.5	1.2	1.7
150VA	132	102	105	95	90	76	110	5.5	1.2	2.1
200VA	138	108	108	95	93	78	110	5.5	1.2	2.5
300VA	144	120	115	105	100	85	120	5.5	1.2	3.3
500VA	165	132	125	125	110	90	140	5.5	1.6	4.9
750VA	179	146	140	135	120	100	155	5.5	1.6	6.9
1000VA	193	150	145	145	125	103	165	6.5	1.6	8.3
1500VA	215	171	160	160	140	112	180	6.5	1.6	11.4
2000VA	258	195	195	190	180	125	220	8.5×20	3.2	16.1
2500VA	258	197	197	200	180	125	230	8.5×20	3.2	17.3

横置タイプ (C2)

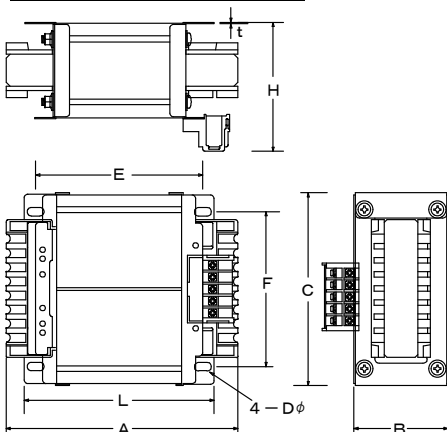

容量	寸法 (mm)									重量 kg
	A	B	C	E	F	H	L	Dφ	t	
100VA	120	49	101	81	85	74	95	5.5×10	1.2	1.7
150VA	132	52	107	91	90	77	105	5.5×10	1.2	2.1
200VA	138	55	113	92	93	80	106	5.5×10	1.2	2.5
300VA	144	61	125	99	100	86	116	5.5×12	1.2	3.3
500VA	165	67	138	119	110	92	136	5.5×12	1.6	4.9
750VA	179	74	152	129	120	99	147	5.5×12	1.6	6.9
1000VA	193	76	156	138	125	101	156	6.5×14	1.6	8.3
1500VA	215	86	177	152	140	111	176	6.5×14	1.6	11.4
2000VA	258	96	195	190	160	121	220	8.5×20	3.2	16.1
2500VA	258	98	197	220	160	123	250	8.5×20	3.2	17.3